

Grupo de tracción de corriente trifásica (24 V) para pares altos y movimientos dinámicos

Puesto de mando ergonómico para una maniobrabilidad óptima

Gran rentabilidad gracias a un alto rendimiento en el picking y un bajo consumo energético

Opcionalmente con parte de carga transitable (L) o elevación adicional (Z)



EKS 110

Carretilla recogepedidos vertical (1000 kg)

La EKS 110 es la máquina ideal para preparar pedidos desde el primer hasta el tercer nivel de estanterías. La plataforma y la parte de carga se elevan conjuntamente hasta una altura de 3000 mm pudiéndose preparar los pedidos hasta una altura de picking de 4600 mm.

La construcción de horquillas libres posibilita la toma de diferentes medios auxiliares de carga desde el suelo, tanto en posición longitudinal como transversal. La parte de carga se puede suministrar tanto en versión transi-

table (con barandilla protectora) como con elevación adicional (sin reducción de la capacidad de carga restante). La elevación adicional permite posicionar las mercancías a una altura ideal desde el punto de vista ergonómico.

A todo ello hay que sumar otras innovaciones ergonómicas y técnicas que contribuyen a que el picking sea más rápido, más fácil y, sobre todo, más rentable:

- Grandes bandejas portaobjetos en la tapa de la batería (opcional) y debajo de la unidad de mando.

- Plataforma del conductor ensanchada (opcional).
- Regulación suave de la velocidad de traslación.
- Programas de marcha individualmente seleccionables.
- Display del conductor de lectura fácil y comprensible.
- Grupo de tracción de corriente trifásica (24 V).

EKS 110

EKS 110 L

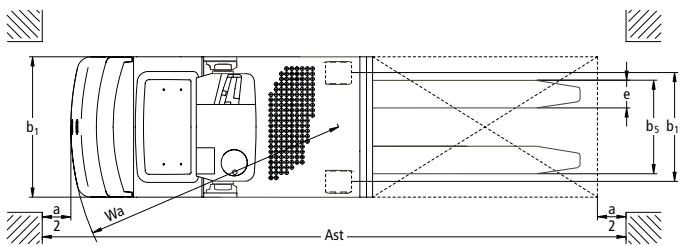
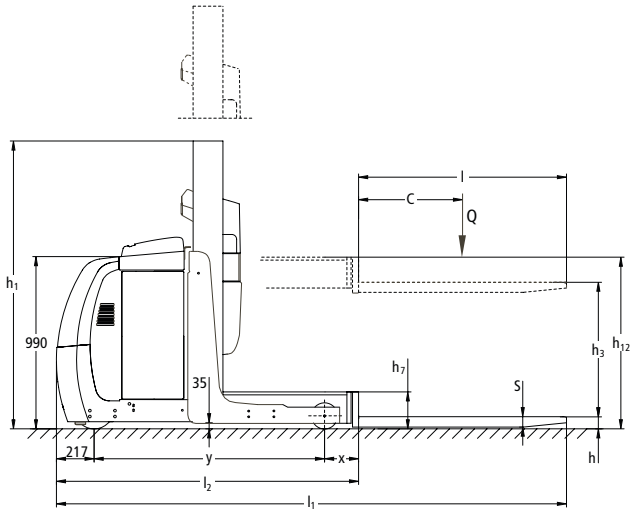

La figura muestra la versión 100E

EKS 110 Z

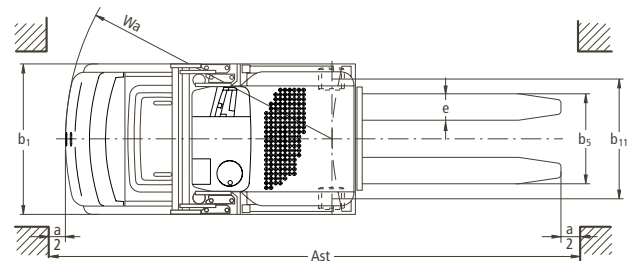
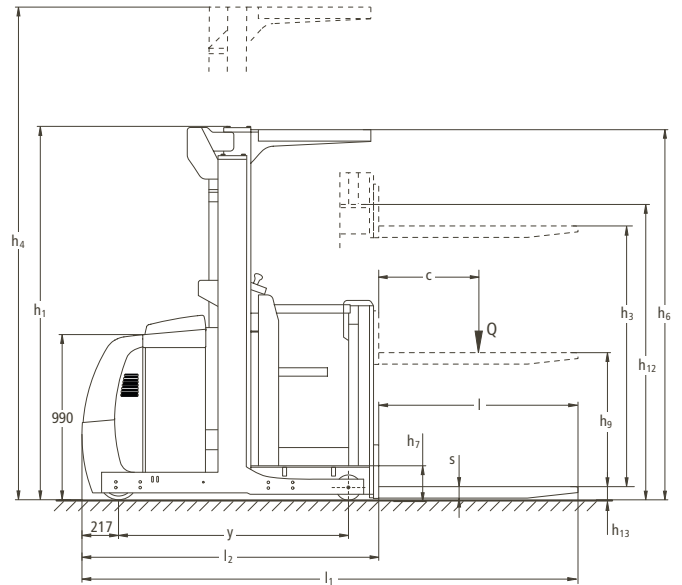

La figura muestra la versión 280 ZZ
Vista desde arriba sin tejadillo protector

Tabla de mástiles de elevación EKS 110

Mástil	Elevación h_3 mm	Altura de plataforma h_{12} mm	Altura de picking $h_{12} + 1600$ mm	Altura de mástil replegado h_1 mm		Altura de mástil extendido h_4 mm	
				sin FSD	con FSD	sin FSD	con FSD
100 E	1000	1200	2800	1660 ¹⁾	2230 ²⁾	2660 ¹⁾	3230 ²⁾
160 E	1600	1800	3400	–	2260 ¹⁾	–	3830 ²⁾
190 E	1900	2100	3700	–	2560 ¹⁾	–	4130 ²⁾
280 ZZ	2800	3000	4600	–	2250 ²⁾	–	5030 ²⁾

1) punto más alto en el mástil
2) punto más alto en el tejadillo

Características	1.1	Fabricante (abreviatura)	Jungheinrich	Jungheinrich	Jungheinrich	Jungheinrich	1.1	
	1.2	Nomenclatura del fabricante (modelo)	EKS 110 (100 E)¹⁾	EKS 110 (160 E)¹⁾	EKS 110 (190 E)¹⁾	EKS 110 (280 ZZ)¹⁾	1.2	
	1.3	Tracción	eléctrico	eléctrico	eléctrico	eléctrico	1.3	
	1.4	Manipulación	preparadora	preparadora	preparadora	preparadora	1.4	
	1.5	Capacidad de carga	Q (t)	1,0	1,0	1,0	1,0	1.5
	1.6	Distancia al centro de gravedad de la carga	c (mm)	600	600	600	600	1.6
	1.8	Distancia a la carga	x (mm)	178	178	178	185	1.8
	1.9	Distancia entre ejes	y (mm)	1300	1300	1300	1385	1.9
	Peso	2.1	Peso propio incl. batería (ver punto 6.5)	kg	1756 ²⁾	1934 ²⁾	1970 ²⁾	2270 ²⁾
2.2		Peso de eje con carga delante/detrás	kg	476/2280 ³⁾	456/2478 ³⁾	456/2514 ³⁾	765/2505 ³⁾	2.2
2.3		Peso de eje sin carga delante/detrás	kg	1078/678 ³⁾	1100/834 ³⁾	1108/862 ³⁾	1305/965 ³⁾	2.3
Ruedas, chasis	3.1	Bandajes	Vulkollan®	Vulkollan®	Vulkollan®	Vulkollan®	3.1	
	3.2	Dimensiones ruedas, delante	230x80	230x80	230x80	230x80	3.2	
	3.3	Dimensiones ruedas, atrás	150x130	150x130	150x130	150x130	3.3	
	3.7	Ancho de vía, detrás	b ₁₁ (mm)	630	630	630	720	3.7
Medidas básicas	4.2	Altura de mástil replegado	h ₁ (mm)	1660 ⁴⁾	2260	2560	2250	4.2
	4.4	Elevación	h ₃ (mm)	1000	1600	1900	2800	4.4
	4.5	Altura de mástil extendido	h ₄ (mm)	2660 ⁴⁾	3830	4130	5030	4.5
	4.7	Altura del tejadillo (cabina)	h ₆ (mm)	2230 (opcional)	2230	2230	2230	4.7
	4.8	Altura de asiento/plataforma	h ₇ (mm)	200	200	200	200	4.8
	4.11	Elevación adicional	h ₉ (mm)	800	800	800	800	4.11
	4.14	Altura de plataforma elevada	h ₁₂ (mm)	1200	1800	2100	3000	4.14
	4.15	Altura bajada	h ₁₃ (mm)	80	80	80	80	4.15
	4.16	Longitud de plataforma	l ₃ (mm)	775 ⁵⁾	775 ⁵⁾	775 ⁵⁾	775 ⁵⁾	4.16
	4.19	Longitud total	l ₁ (mm)	2895	2895	2895	2985	4.19
	4.20	Longitud hasta dorsal de horquillas	l ₂ (mm)	1695	1695	1695	1785	4.20
	4.21	Ancho total	b ₁ /b ₂ (mm)	810	810	810	900	4.21
	4.22	Medidas de las horquillas	s/e/l (mm)	60x160x1200 ⁶⁾	60x160x1200 ⁶⁾	60x160x1200 ⁶⁾	60x160x1200 ⁶⁾	4.22
	4.25	Ancho exterior sobre horquillas	b ₅ (mm)	540	540	540	540	4.25
	4.26	Ancho entre brazos/superficie de carga	b ₄ (mm)	430	430	430	520	4.26
	4.31	Margen con el suelo con carga, bajo mástil	m ₁ (mm)	35	35	35	35	4.31
	4.33	Ancho de pasillo con palet 1000x1200 transversal	Ast (mm)	3040	3040	3040	3131	4.33
4.34	Ancho de pasillo con palet 800x1200 longitudinal	Ast (mm)	3153	3153	3153	3245	4.34	
4.35	Radio de giro	Wa (mm)	1518	1518	1518	1603	4.35	
Prestaciones	5.1	Velocidad de marcha con/sin carga	km/h	9,8/10,1	9,0/9,0	9,0/9,0	9,0/9,0	5.1
	5.2	Velocidad de elevación con/sin carga	m/s	0,16/0,20	0,13/0,17	0,13/0,17	0,23/0,31	5.2
	5.3	Velocidad de descenso con/sin carga	m/s	0,21/0,19	0,21/0,19	0,21/0,19	0,30/0,30	5.3
	5.7	Capacidad de rampa con/sin carga	%	5/10	5/10	5/10	5/10	5.7
	5.11	Freno de estacionamiento		generador contracorriente	generador contracorriente	generador contracorriente	generador contracorriente	5.11
Motor eléctrico	6.1	Motor de tracción, potencia S ₂ 60 min.	kW	2,8	2,8	2,8	2,8	6.1
	6.2	Motor de elevación, potencia S ₃ 15 %	kW	3	3	3	6 ⁷⁾	6.2
		Hubmotor, Leistung bei S ₃ 5 %	kW	2,2	2,2	2,2	2,2	
	6.3	Batería según DIN 43531/35/36 A, B, C, no		DIN 43535 B	DIN 43535 B	DIN 43535 B	DIN 43535 B	6.3
	6.4	Tensión de la batería, capacidad nominal K ₅	V/Ah	24/620	24/620	24/620	24/620	6.4
	6.5	Peso de la batería	kg	480	480	480	480	6.5
Otros datos	8.1	Tipo de mando		AC SpeedControl	AC SpeedControl	AC SpeedControl	AC SpeedControl	8.1
	8.4	Nivel sonoro al oído del conductor según EN 12053	dB(A)	61	61	61	61	8.4

- 1) datos válidos para Va, si no se indica otra cosa
 2) con elevación adicional Z: +120 kg
 3) con elevación adicional Z: ca. +20/+100 kg
 4) con tejadillo protector: +570 mm
 5) con elevación adicional Z: -65 mm
 6) con elevación adicional Z: 65x160x1200 mm
 7) motor de elevación de corriente altern, S₃ 20%

Aprovechar ventajas

Tecnología innovadora de corriente trifásica

Los motores de tecnología trifásica de Jungheinrich ofrecen un mayor rendimiento, más potencia y, al mismo tiempo, costes de explotación más bajos. Aproveche estas ventajas:

- Alto grado de rendimiento con un excelente balance energético.
- Aceleración potente.
- Inversión de marcha rápida sin el «segundo de espera» habitual.
- Sin escobillas de carbón – motor de tracción sin mantenimiento.
- Motores con dos años de garantía.

Elevación y descenso suaves

Gracias a un circuito de activación especial de la bomba hidráulica y de las válvulas se garantiza un movimiento uniforme y sin tirones de la plataforma del conductor durante su elevación y descenso. Una estera de goma amortigua los golpes y ofrece un alto grado de comodidad al conductor. Las ventajas:

- Facilita sensiblemente el trabajo, reduce los esfuerzos.
- Protección adicional para mercancías frágiles.
- Minimiza el desgaste gracias a la reducción de las cargas dinámicas.



Display del conductor

Marcha confortable

El mando por impulsos SpeedControl de Jungheinrich garantiza una regulación segura y exacta de la velocidad de marcha:

- La velocidad seleccionada con el controler se mantiene en cualquier situación de marcha. La posibilidad de programar los parámetros del mando de tracción en función de la aplicación en curso permite maniobrar la máquina con gran suavidad incluso a velocidades reducidas.
- Los parámetros de marcha individualmente regulables (aceleración, velocidad final, freno por motor) facilitan una adaptación óptima de la máquina a todas las necesidades.
- El usuario puede elegir entre 3 programas de marcha distintos.
- Nivel de ruidos muy reducido durante la elevación y la traslación.

Display del conductor

Instrumento de control de gran calidad para la visualización de los datos operativos más importantes:

- Indicación del sentido de marcha y de la posición de la rueda.
- Estado de batería con indicación del tiempo restante.
- Programa de marcha seleccionado con prestaciones.
- Horas de servicio/hora.

Unidad de mando confortable

- El volante inclinado se adapta perfectamente a los movimientos naturales de la mano y evita que se fuercen las articulaciones.
- Pulsadores y controler fácilmente alcanzables aseguran un manejo cómodo con pocos movimientos de la mano.

Gran rentabilidad y seguridad

Una potente aceleración y altas velocidades de traslación/elevación ofrecen las mejores condiciones para un excelente rendimiento en la preparación de pedidos. La seguridad necesaria la proporcionan una serie de características de protección activa y pasiva:

- Estabilidad en las curvas gracias al bajo centro de gravedad propio.
- Protección antivuelco adicional en situaciones extremas mediante apoyos metálicos.



Seguridad de manejo

- Aprovechamiento óptimo de la velocidad de traslación máxima permitida gracias a la reducción automática de la velocidad en función tanto del ángulo de giro como de la altura de elevación.

Gastos de mantenimiento reducidos

Los componentes de fácil mantenimiento comportan una considerable reducción de los gastos de explotación a largo plazo:

- Motor de tracción trifásico sin escobillas de carbón y sin mantenimiento.
- Fácil acceso a todos los grupos a través del capó delantero/los laterales fácilmente desmontables y una disposición optimizada de la hidráulica adicional.

Equipamiento adicional

- Preparación para radiotransmisión de datos (radiofrecuencia).
- Barandilla protectora de palets para la parte de carga transitable.
- Elementos de guía, reconocimiento de pasillo y seguridad final de pasillo para el uso en almacenes con pasillos estrechos.
- Ensanches de plataforma.
- Segundo puesto de mando en dirección de las horquillas.
- Versión para cámaras frigoríficas.
- Faros de trabajo en el tejadillo protector.
- Luz giratoria en el tejadillo protector.

Jungheinrich de España, S.A.U.

Polígono Industrial El Barcelonés

C/ Hostal del Pi, 9

08630 Abrera (Barcelona)

Teléfono 937 738 200 · Fax 937 738 221

Línea de atención al cliente

Teléfono 902 120 895 · Fax 937 738 239

info@jungheinrich.es

www.jungheinrich.es

Jungheinrich
Producción, Venta y
Servicio Europa
ISO 9001 / ISO 14001



Las carretillas de Jungheinrich
cumplen las normativas
de seguridad europeas



JUNGHEINRICH
Convence